



iwood.care
COLLECTION 2022

IWOOD.CARE ÉDITE
DU MOBILIER EN BOIS
MASSIF, LE VEND EN LIGNE,
ET LE FAIT PRODUIRE À
LA COMMANDE CHEZ LE
MENUISIER PARTENAIRE
LE PLUS PROCHE DU
CLIENT



COLLECTION	P.4
WHATEVER	P.8
ASSEMBLY	P.20
FINALLY HOME	P.32
FIXSY	P.38
JUICY	P.42
HORNBILL	P.46

DESIGNERS	P.50
MAKERS	P.54

COLLECTION WHATEVER
DESIGN PAR ADRIEN ROVERO, RENENS (CH)

Jouer avec les dimensions et changer l'usage

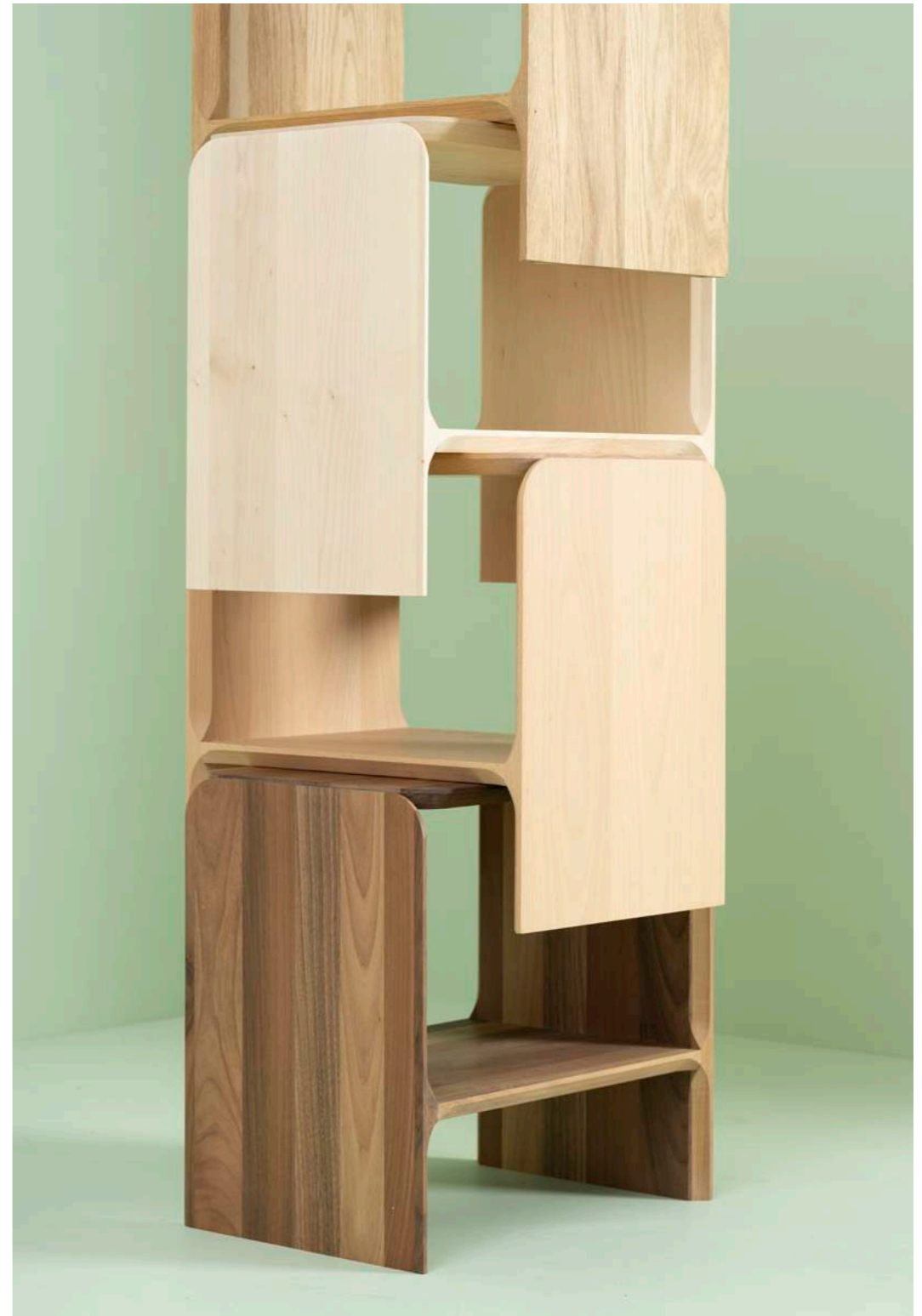

BIBLIOTHÈQUE WHATEVER (6R - SLIM)



DIMENSIONS

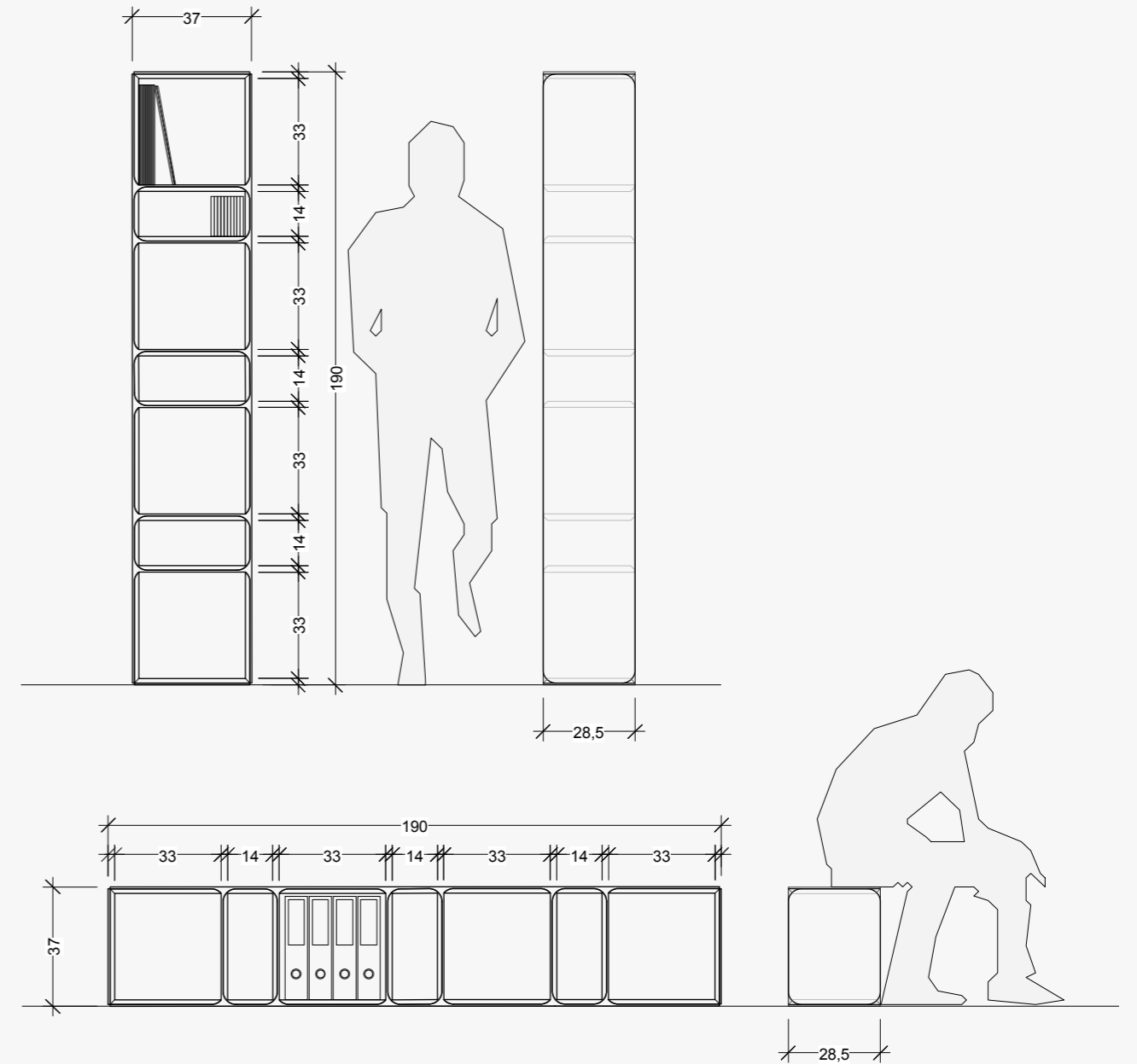

TAILLE

190 x 37 x 28,5 cm

ESSENCES DISPONIBLES



FINITION

Nos meubles en bois sont poncés à la main et proposés bruts ou huilés.
L'huile-cire de la marque Complex proposée est composée de matières premières naturelles et répond à la norme EN 71/T3.

BANC WHATEVER



PLAN ISOMÉTRIQUE

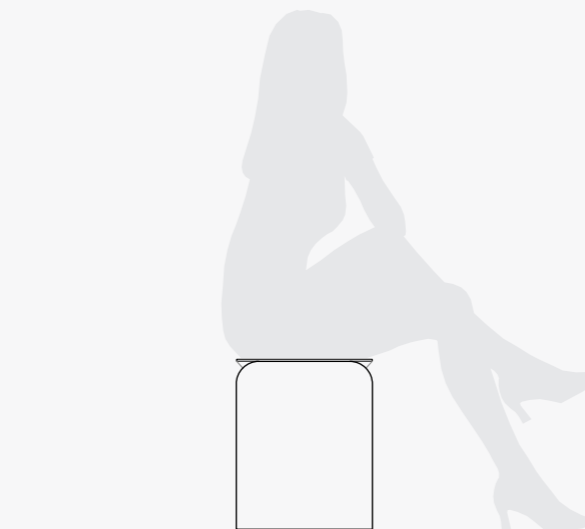
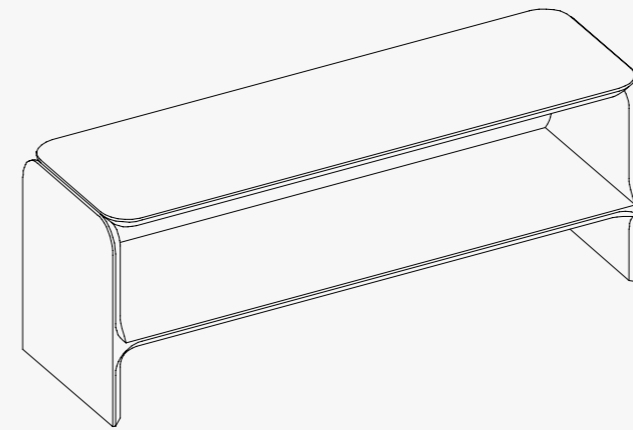

DIMENSIONS

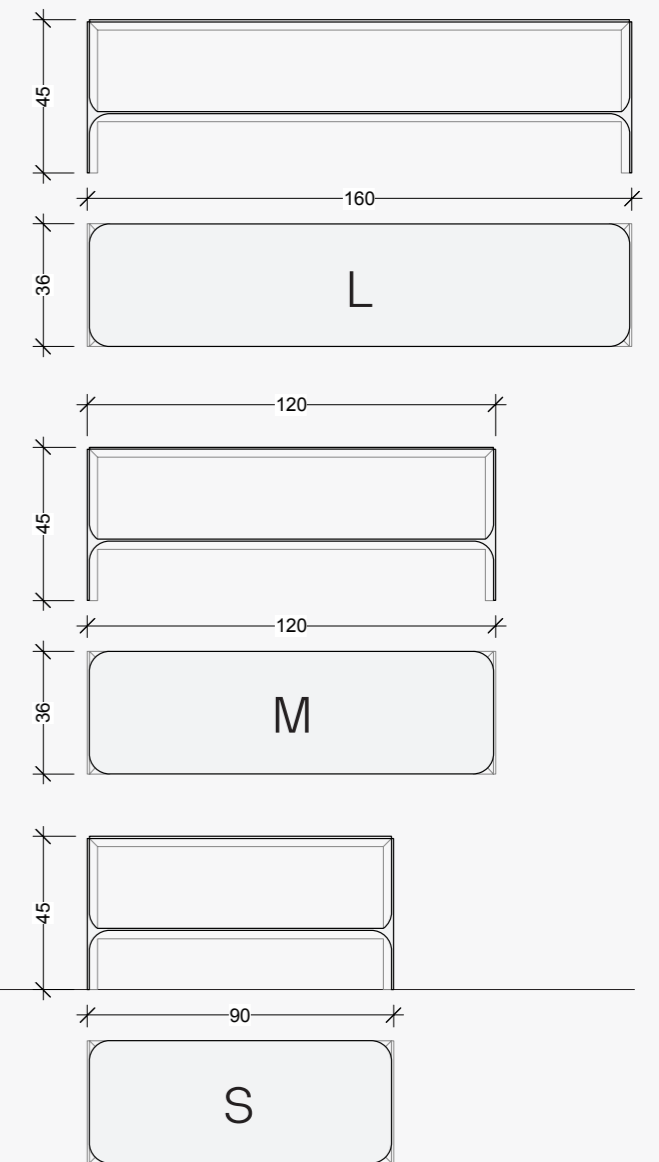

TAILLE

S	90 x 36 x 45 cm
M	120 x 36 x 45 cm
L	160 x 36 x 45 cm

ESSENCES DISPONIBLES



FINITION

Nos meubles en bois sont ponçés à la main et proposés bruts ou huilés.
L'huile-cire de la marque **Complex** proposée est composée de matières premières naturelles et répond à la norme EN 71/T3.

TABOURET WHATEVER



PLAN ISOMÉTRIQUE

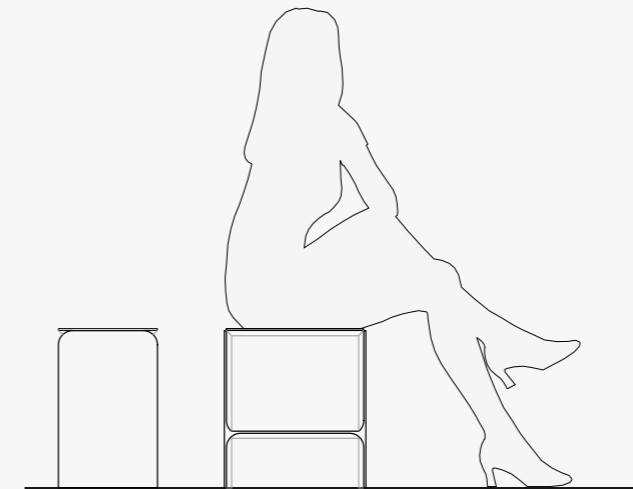
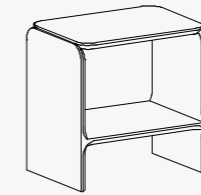

DIMENSIONS

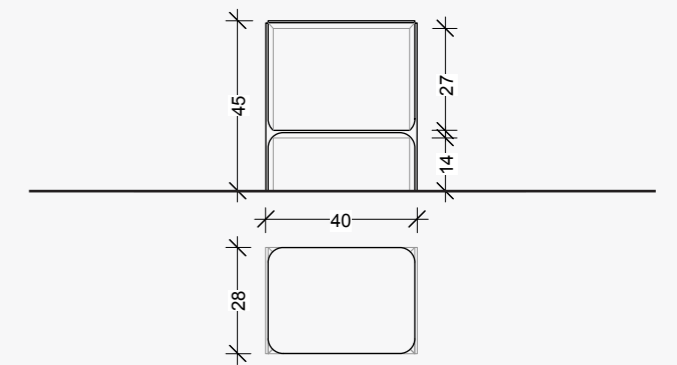

TAILLE

40 x 28 x 45 cm

ESSENCES DISPONIBLES



FINITION

Nos meubles en bois sont poncés à la main et proposés bruts ou huilés.
L'huile-cire de la marque **Complex** proposée est composée de matières premières naturelles et répond à la norme EN 71/T3.

PIÉDESTAL WHATEVER



DIMENSIONS

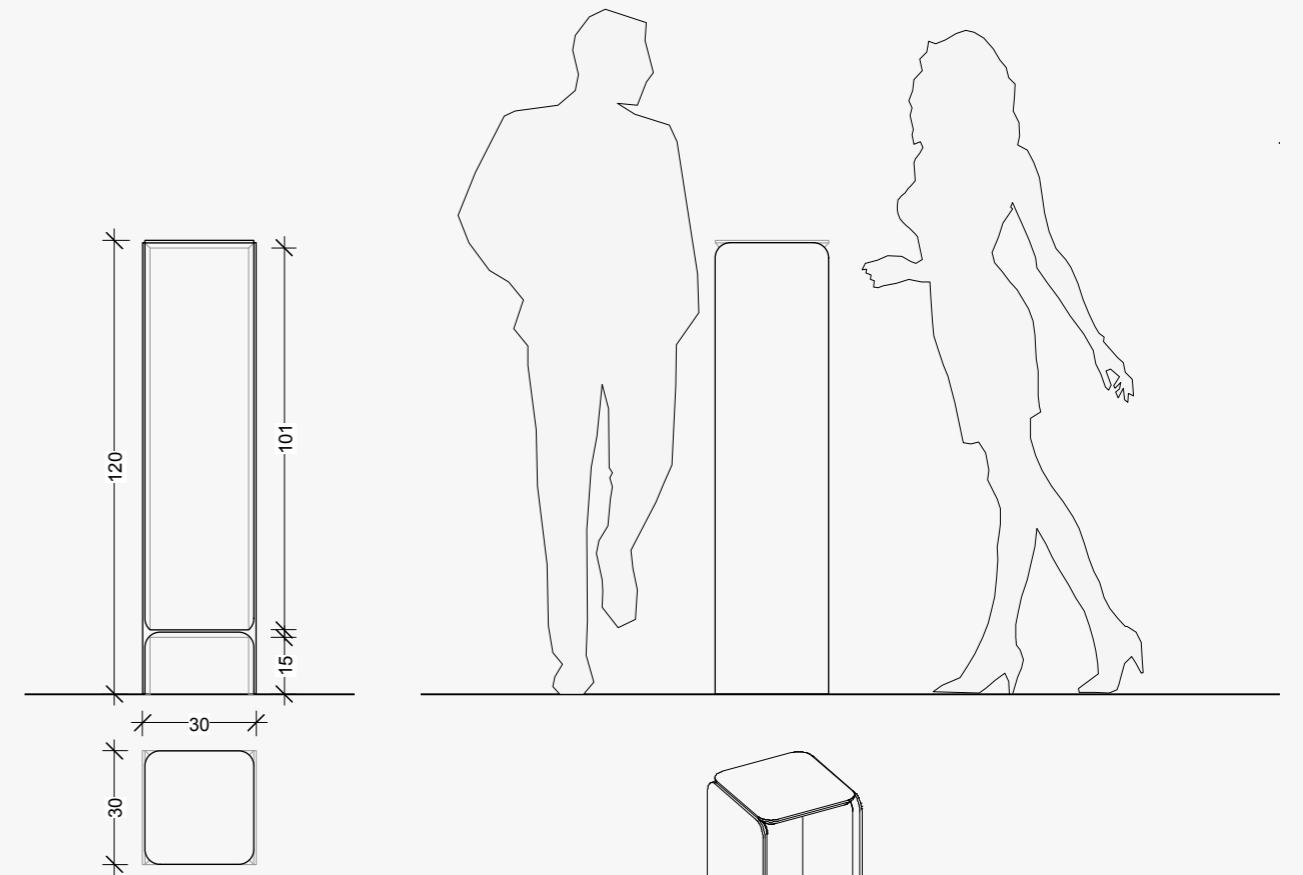

PLAN ISOMÉTRIQUE

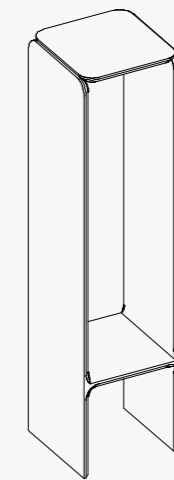

TAILLE

30 x 30 x 120 cm

ESSENCES DISPONIBLES



FINITION

Nos meubles en bois sont ponçés à la main et proposés bruts ou huilés.
L'huile-cire de la marque Complex proposée est composée de matières premières naturelles et répond à la norme EN 71/T3.

ASSEMBLY
DESIGN PAR DANIEL WEHRLI, AARAU (CH)

Assemblages taillés dans la masse

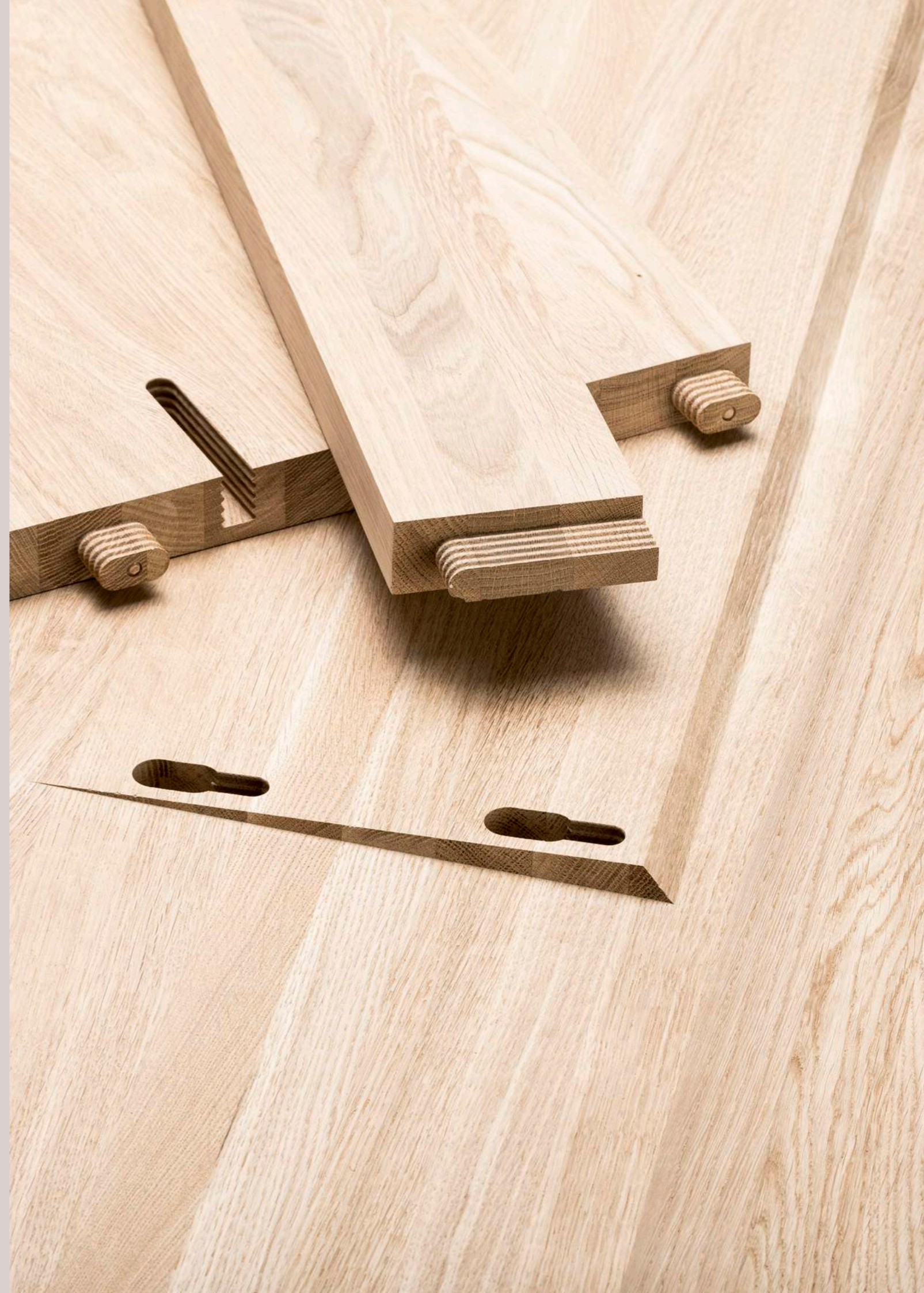



TABLE ASSEMBLY



MODÈLE : L

TABLE ASSEMBLY L / VERSION CHÊNE



TABLE ASSEMBLY L / VERSION ÉRABLE



TABLE ASSEMBLY L / VERSION NOYER



DIMENSIONS

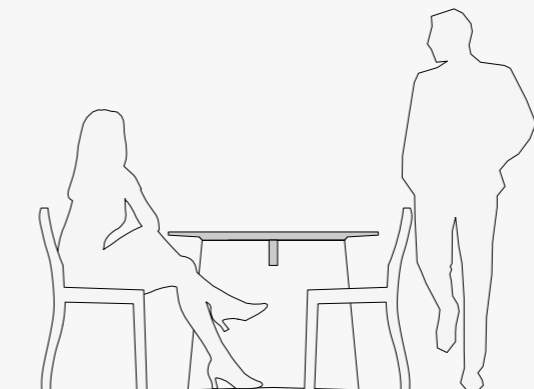
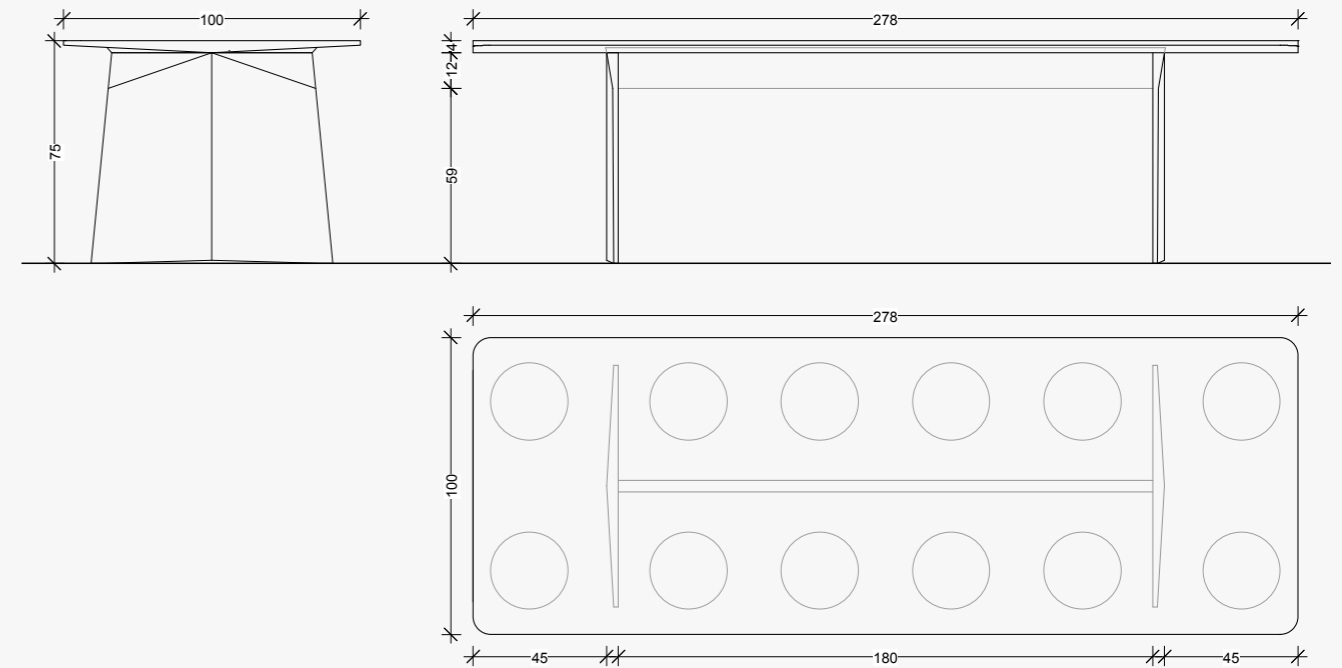

TAILLE

L 278 x 100 x 75 cm

ESSENCES DISPONIBLES

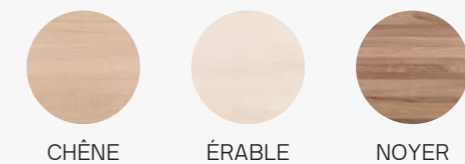

FINITION

Nos meubles en bois sont ponçés à la main et proposés bruts ou huilés.
L'huile-cire de la marque Complex proposée est composée de matières premières naturelles et répond à la norme EN 71/T3.

MODÈLE : M

TABLE ASSEMBLY M / VERSION CHÊNE



TABLE ASSEMBLY M / VERSION ÉRABLE



TABLE ASSEMBLY M / VERSION NOYER



DIMENSIONS

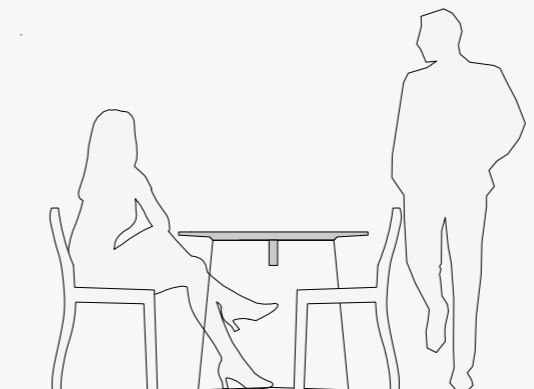
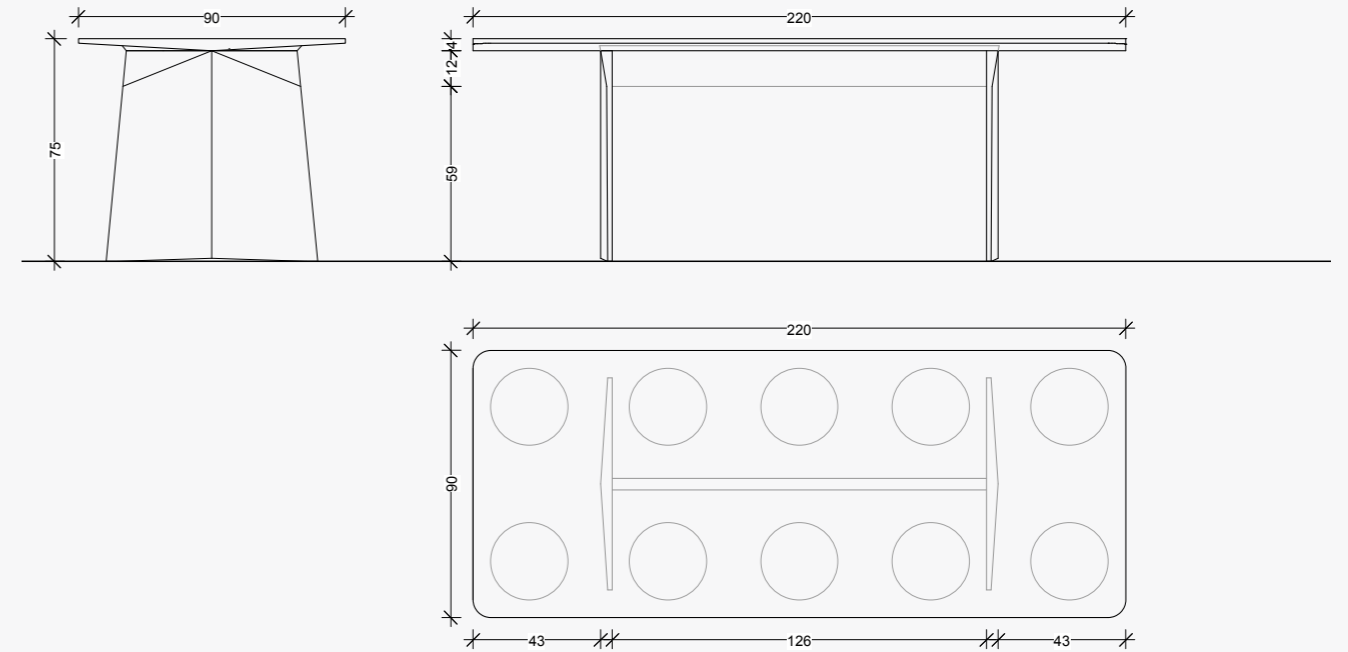

TAILLE

M 220 x 90 x 75 cm

ESSENCES DISPONIBLES

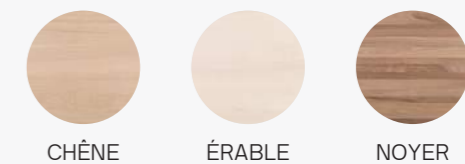

FINITION

Nos meubles en bois sont poncés à la main et proposés bruts ou huilés.
L'huile-cire de la marque Complex proposée est composée de matières premières naturelles et répond à la norme EN 71/T3.

MODÈLE : S

TABLE ASSEMBLY S / VERSION CHÊNE



TABLE ASSEMBLY S / VERSION ÉRABLE



TABLE ASSEMBLY S / VERSION NOYER



DIMENSIONS

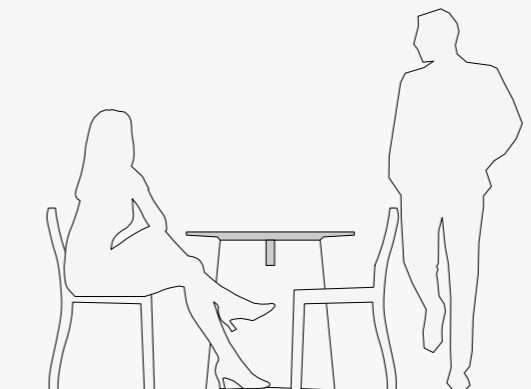
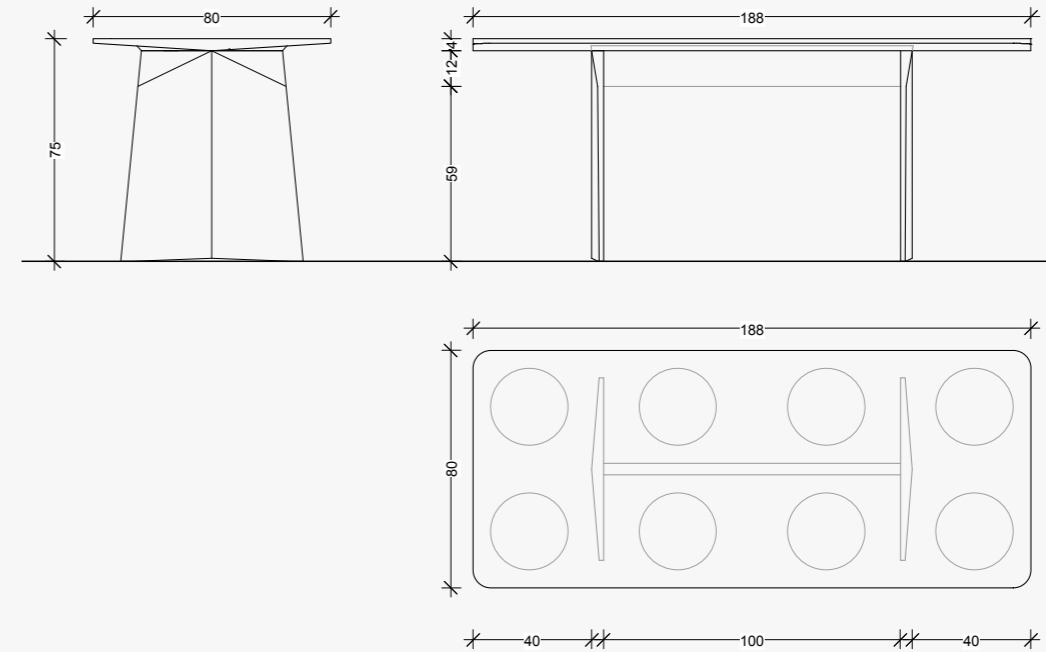

TAILLE

S 188 x 80 x 75 cm

ESSENCES DISPONIBLES

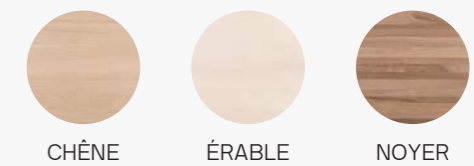

FINITION

Nos meubles en bois sont poncés à la main et proposés bruts ou huilés.
L'huile-cire de la marque **Complex** proposée est composée de matières premières naturelles et répond à la norme EN 71/T3.

FINALLY HOME
DESIGN PAR ADRIEN ROVERO, RENENS (CH)

Sculpture par soustraction de matière



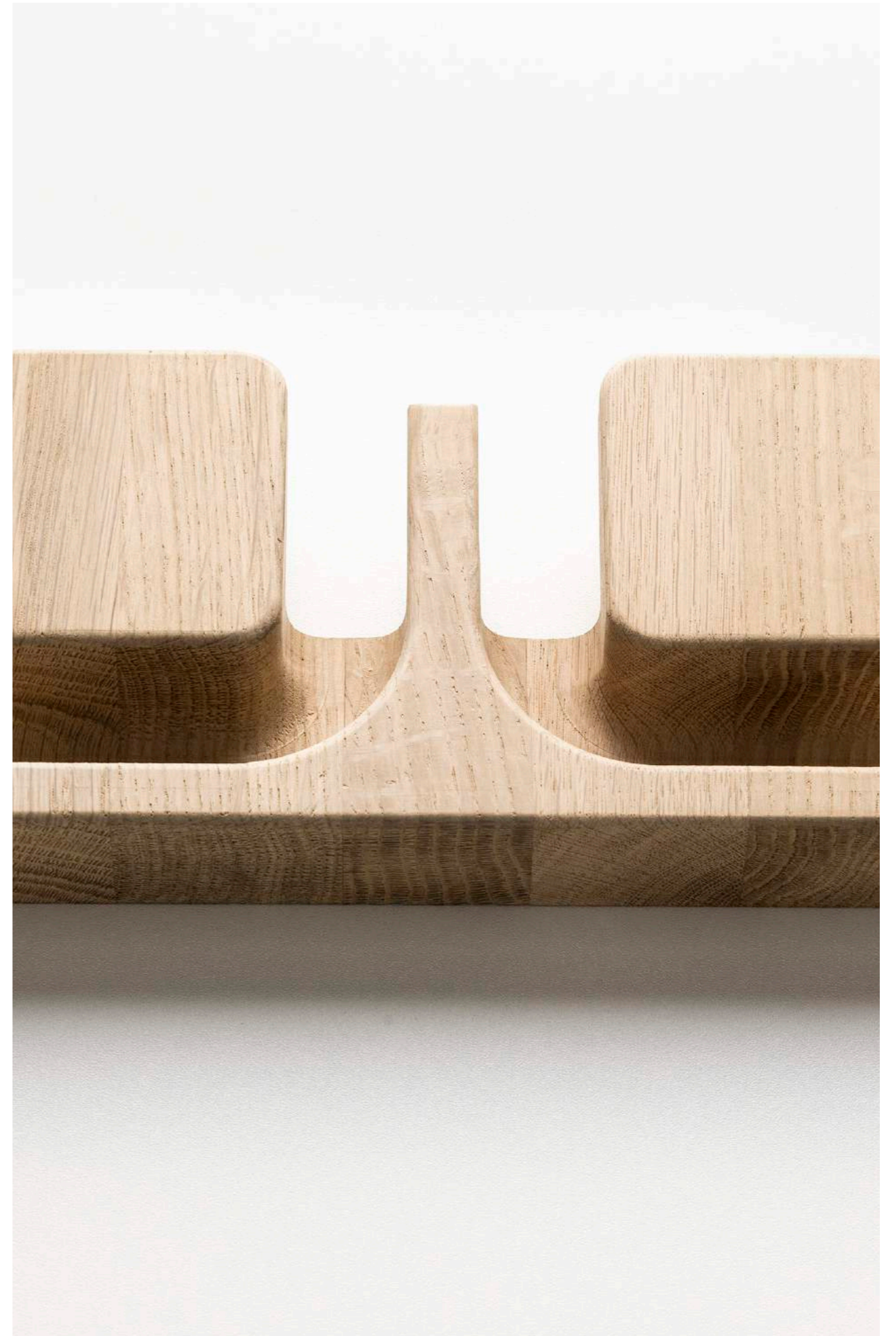
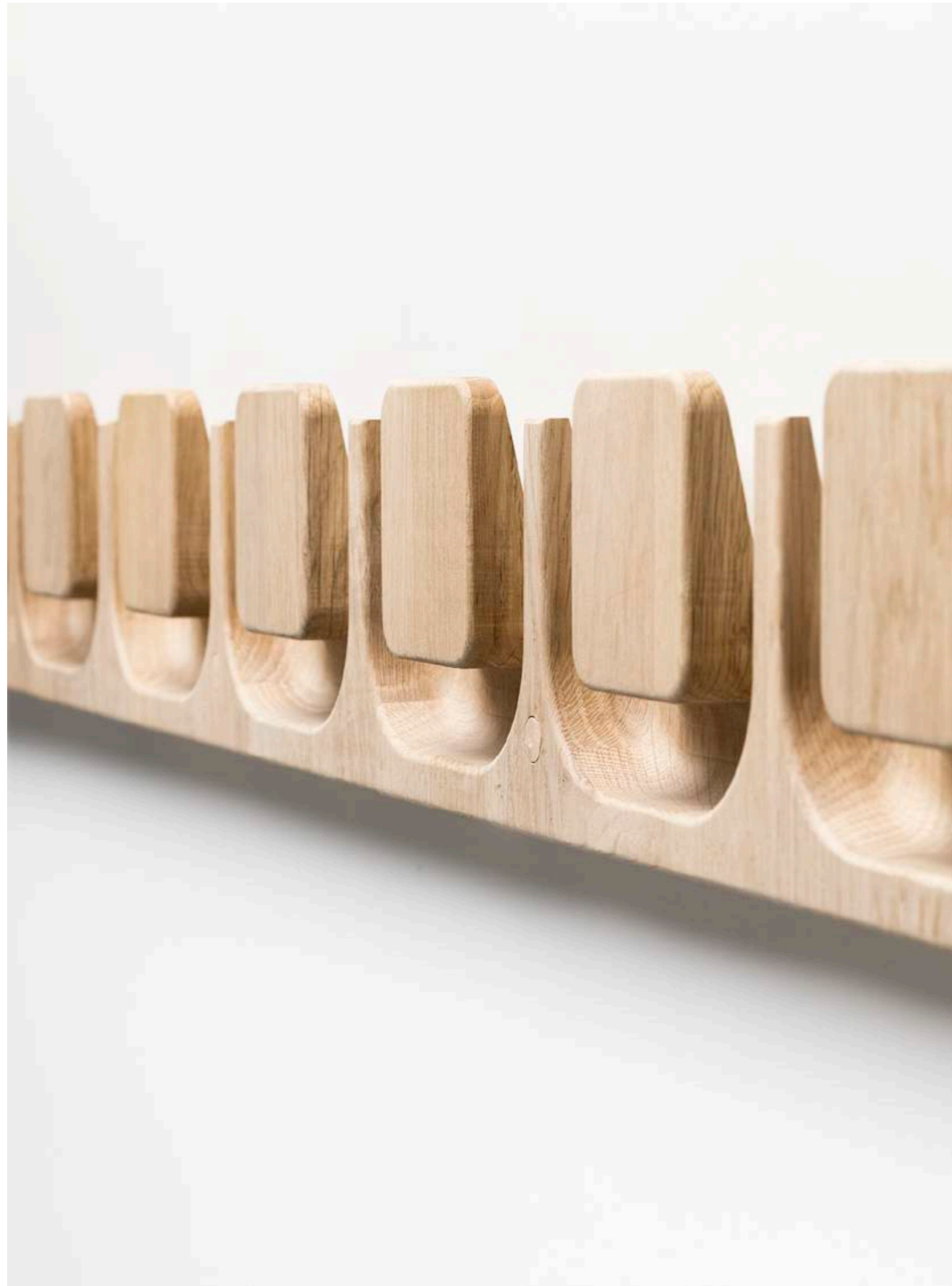

PORTE-MANTEAU FINALLY HOME



DIMENSIONS

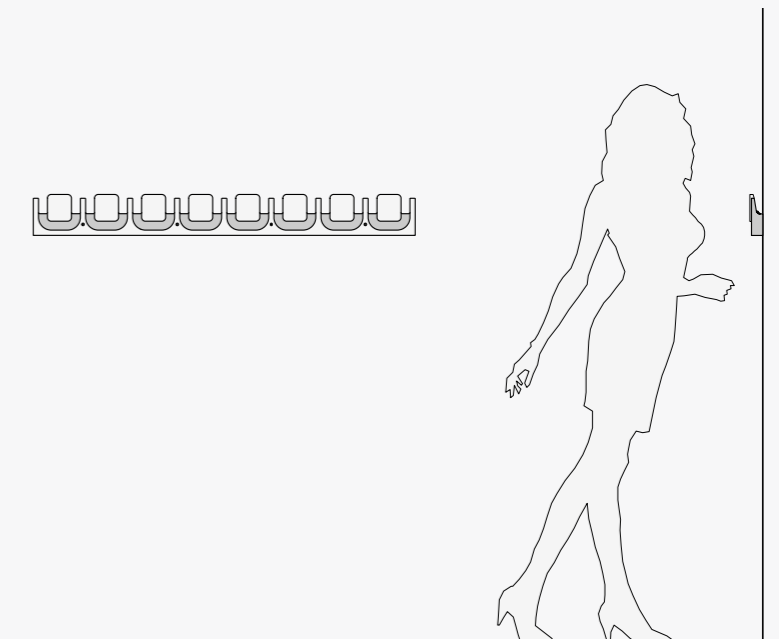
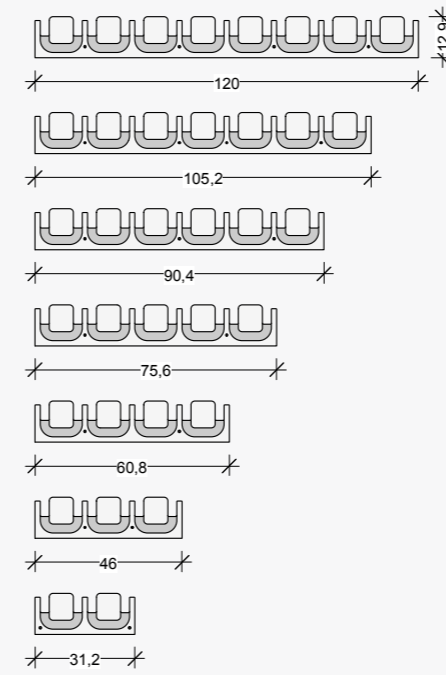

TAILLE

8 crochets	120 x 10 x 12,9 cm	4 crochets	60,8 x 10 x 12,9 cm
7 crochets	105,2 x 10 x 12,9 cm	3 crochets	46 x 10 x 12,9 cm
6 crochets	90,4 x 10 x 12,9 cm	2 crochets	31,2 x 10 x 12,9 cm
5 crochets	75,6 x 10 x 12,9 cm		

ESSENCES DISPONIBLES



FINITION

Nos meubles en bois sont poncés à la main et proposés bruts ou huilés.
L'huile-cire de la marque **Complex** proposée est composée de matières premières naturelles et répond à la norme EN 71/T3.

FIXSY
DESIGN PAR PIERRE SANDOZ,
NEUCHÂTEL (CH)

Véritable abstraction visuelle, FixSy est suspendu à votre mur.



ETAGÈRE MURALE FIXSY



PROFIL DROIT

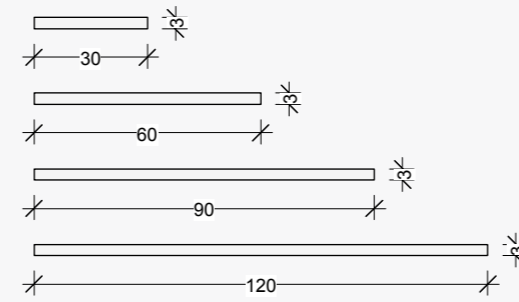
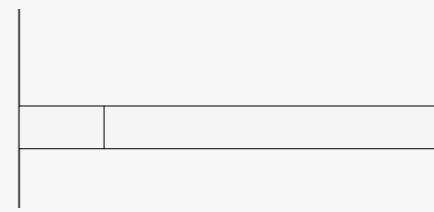

PROFIL BIAIS

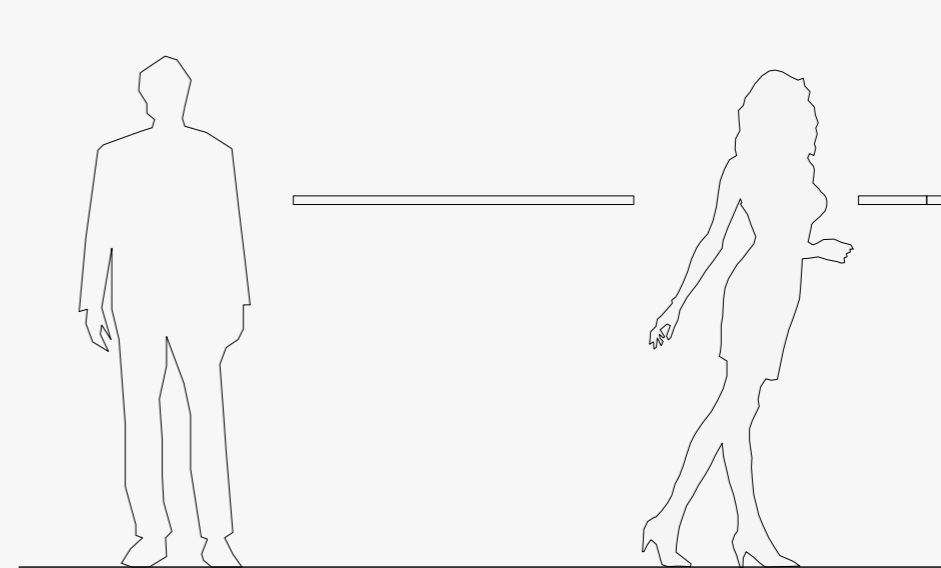
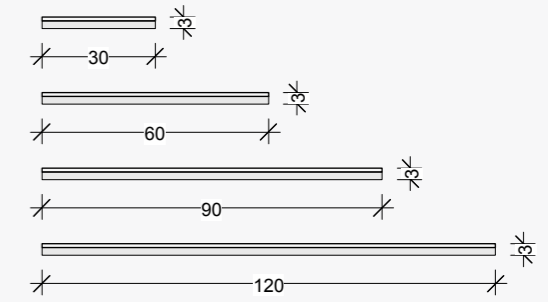
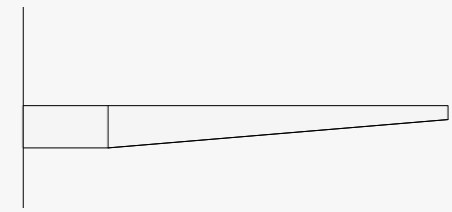

TAILLE

S	30 x 29 x 3 cm
M	60 x 29 x 3 cm
L	90 x 29 x 3 cm
XL	120 x 29 x 3 cm

ESSENCES DISPONIBLES



FINITION

Nos meubles en bois sont ponçés à la main et proposés bruts ou huilés.
L'huile-cire de la marque Complex proposée est composée de matières premières naturelles et répond à la norme EN 71/T3.

JUICY
DESIGN PAR ELIE FAZEL &
VALENTIN SIEBER / WORK MATTER

Taillé pour récupérer les jus de cuisson



PLANCHE À DÉCOUPER JUICY



DIMENSIONS

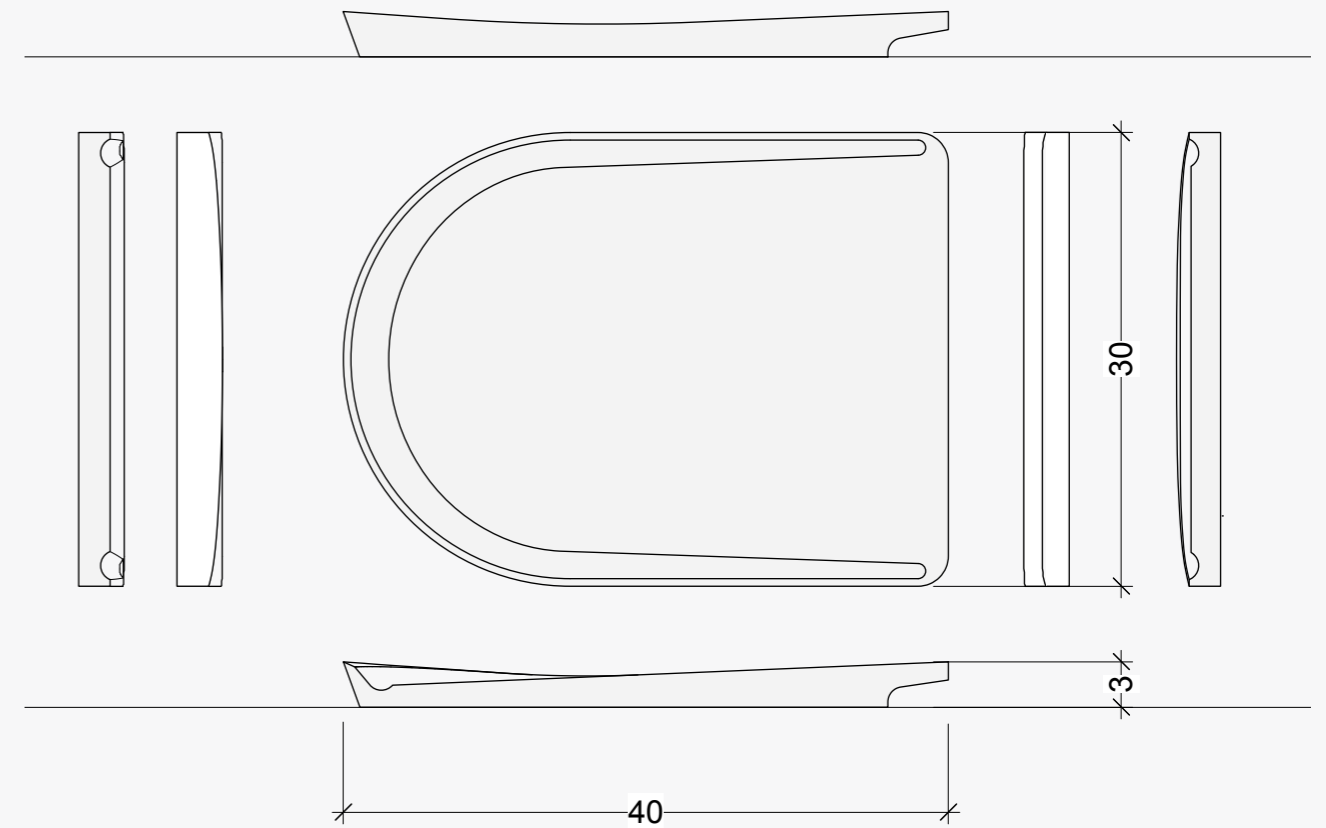

TAILLE

40 x 30 x 3 cm

ESSENCES DISPONIBLES



FINITION

Nos meubles en bois sont ponçés à la main et proposés bruts ou huilés.
L'huile-cire de la marque **Complex** proposée est composée de matières premières naturelles et répond à la norme EN 71/T3.

HORNBILL

DESIGN PAR LOCALARCHITECTURE,
LAUSANNE (CH)

Ces sièges empilables s'intègrent dans la sensibilité ludique et pédagogique du lieu.



TABOURET HORNBILL



PLAN ISOMÉTRIQUE

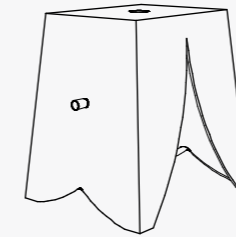

DIMENSIONS ET EMPILAGE

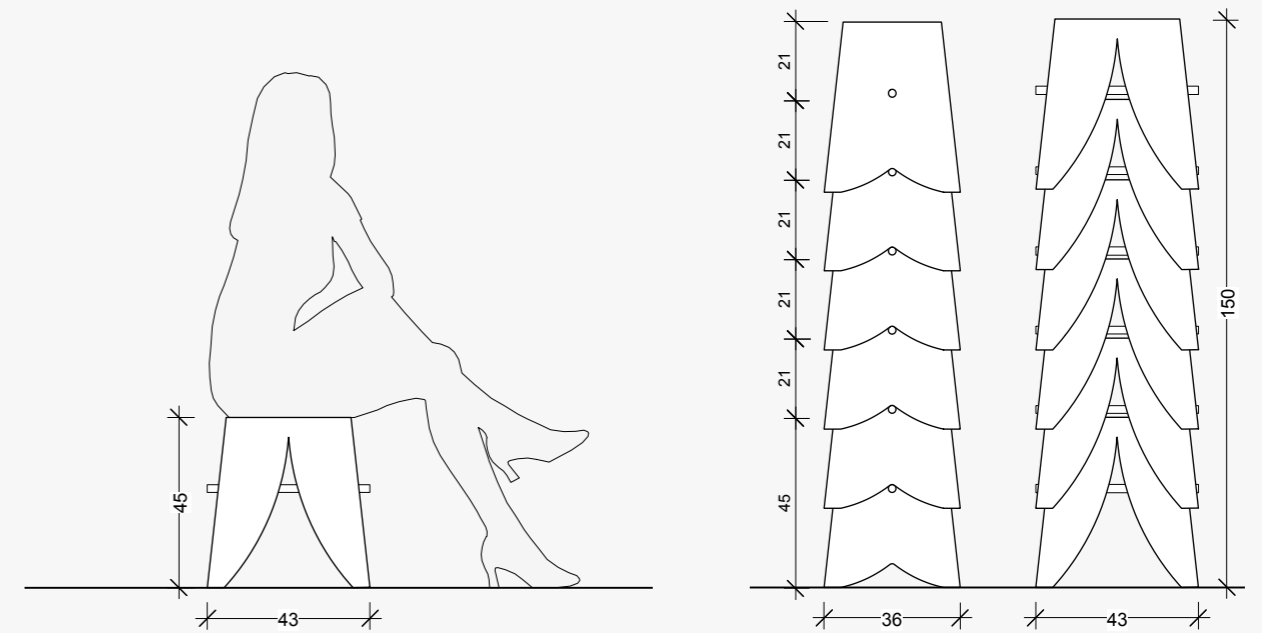

TAILLE

43 x 36 x 45 cm

ESSENCES DISPONIBLES

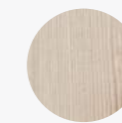

SAPIN

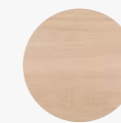

CHÊNE

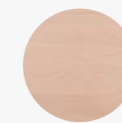

HÊTRE

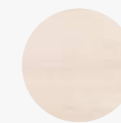

ÉRABLE

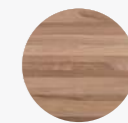

NOYER

FINITION

Nos meubles en bois sont ponçés à la main et proposés bruts ou huilés.
L'huile-cire de la marque **Complex** proposée est composée de matières premières naturelles et répond à la norme EN 71/T3.



ADRIEN ROVERO

« Les meubles parlent. Nous les associons à des événements ou à une partie de notre vie. En cassant la distance entre production et achat, iwood renforce la charge émotionnelle liée au design ».

« L'expérience proposée par iwood est singulière et chargée d'émotions. Ce n'est pas un acte d'achat comme un autre. Ces meubles auront une histoire et une saveur particulière pour les personnes qui en feront l'acquisition ».

« J'aime les objets expressifs. Cela peut être une question de matière, de technique ou d'usage. Je n'ai pas de matériaux de prédilection, mais la noblesse du bois massif m'inspire particulièrement ».



DANIEL WEHRLI

« Les contraintes nous aident à créer. Le modèle de production d'iwood a permis de développer une collection avec une identité forte. D'autant plus réjouissant, que les designers ont été intégrés dans cette approche ».

« Ce nouveau modèle de production constitue un défi et une énorme opportunité de repenser tout le processus de production. Placer au centre des préoccupations la durabilité des meubles et la production locale, c'est vraiment positif. Tout le monde est gagnant, du designer au client. Mais j'apprécie surtout le fait que le concept utilise la digitalisation pour être proche des gens, des clients, mais aussi des menuisiers qui produisent les meubles ».



WORK MATTER - ELIE FAZEL & VALENTIN SIEBER

Elie Fazel (FR) et Valentin Sieber (CH) ont terminé leurs études en design industriel à l'ECAL/Ecole cantonale d'art de Lausanne en 2019. Fraîchement diplômés, ils se sont installés à New York et à Berlin où ils ont pu développer leurs savoir-faire.

Work Matter est spécialisé dans le design de produits, mobilier mais aussi dans la conception d'intérieurs, de scénographie, d'exposition et de direction artistique.

Leurs conceptions se caractérisent par une approche conceptuelle, une esthétique singulière et une dimension fonctionnelle en essayant de ne pas perdre de vue la valeur ajoutée et la trame narrative de leurs projets.



COULETS FRÈRES SÀRL — ST BLAISE (NE)

« Pourquoi sommes-nous devenus partenaires d'iWood ? Nous avons envie de réaliser à nouveau de beaux objets en bois massif. C'est le sens de notre métier. Usiner du bois pour produire des meubles design qui exploitent toute la potentialité de notre CNC 5 axes, c'est également développer notre savoir-faire et assurer notre pérennité ».

« Produire en circuit court, sans intermédiaire, accueillir dans mon atelier les clients qui viennent chercher leur porte-manteau, cela nous parle. Nous recherchons ce contact. C'est aussi l'occasion d'occuper un nouveau segment de marché en proposant des objets de design à des prix concurrentiels ».



BIEDERMANN SA — CHÊNE-BOUGERIES (GE)

« Ce qui m'a séduit dans le projet iWood ? C'est un concept innovant qui m'a tout de suite enthousiasmé et qui a également fédéré mes collaborateurs. Un autre aspect, c'est le contact humain. Pour un artisan, avoir l'opportunité d'accueillir un client dans son atelier, de pouvoir lui montrer un savoir-faire et échanger avec lui, est rare et tout simplement gratifiant. »

« Notre CNC 5 axes est par périodes sous-utilisée. En usinant ces meubles dans ce périodes creuses, nous rentabiliserons plus rapidement cette machine tout en nous permettant d'acquérir les nouvelles compétences techniques qui sont propre à la conception et aux assemblages de ce mobilier. »

iWood SA
Vy d'Etra 92
2000 Neuchâtel
T: +41 78 820 48 42

—

E: hello@iwood.care

Pour plus d'informations sur notre philosophie
ou sur nos produits, veuillez contacter Monsieur
Pierre Sandoz (CEO) à l'adresse suivante :
pierre@iwood.ch

Photographies : Matthieu Spohn
www.matthieu-spohn.com